

A. B类焊缝焊接详图

不按比例

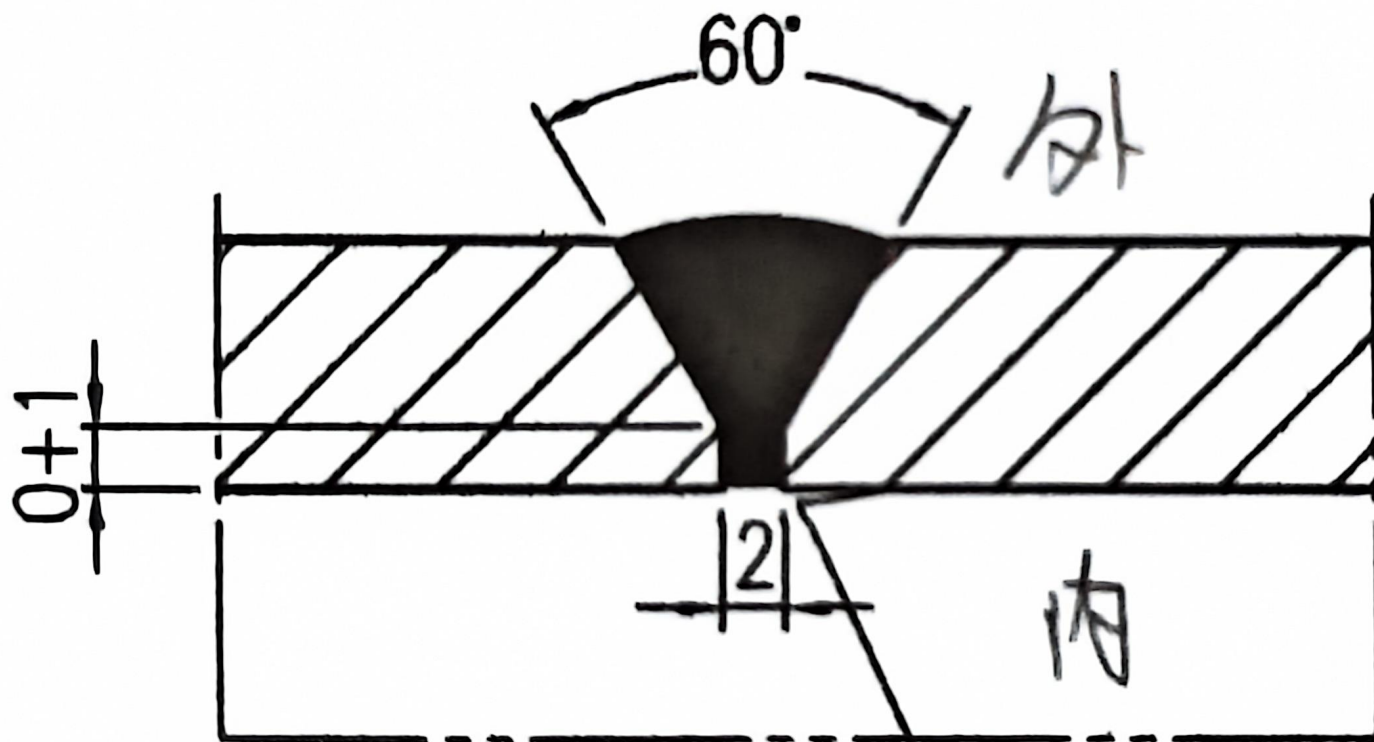

焊后磨平

最后闭合焊缝氩弧焊打底